

## WYPOSAŻENIE STANDARDOWE

- Zaczep trzypunktowy 1 kat
- Płozy boczne regulowane
- Wał samoczyszczący regulowany
- Napinacz automatyczny
- Amortyzator mechaniczny
- Przeciwnóż

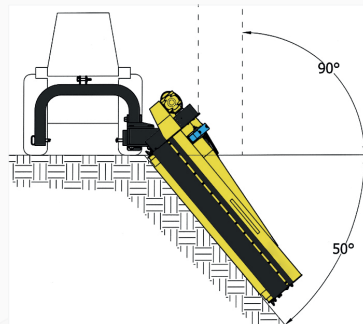

# NOVELLO

## KOSIARKA BOCZNA

MOD : 135 | 150 | 165 | 180 | 200



## NARZĘDZIA

MŁOTEK

NÓŻ Y 90°



## CHARAKTERYSTYKA

ZACZEP TRZYPUNKTOWY

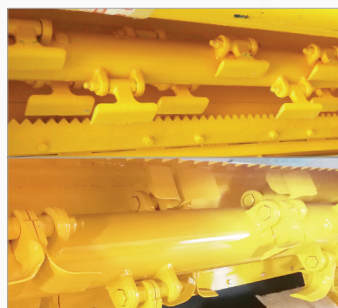
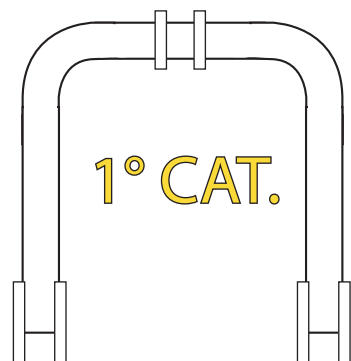

Narzędzia

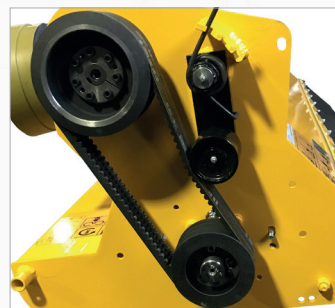

Napinacz automatyczny



Amortyzator mechaniczny

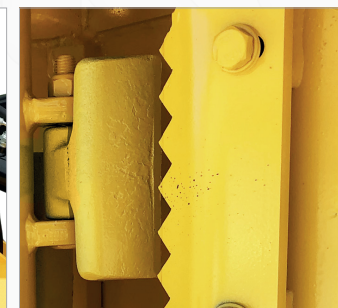

Przeciwnóż przykręcany

SPECYFIKACJA TECHNICZNA						
MODEL	135	150	165	180	200	
SZEROKOŚĆ PRACY	135	150	165	180	200	
SZEROKOŚĆ MASZyny	150	165	180	195	215	
WAGA	340	380	420	460	500	
ILOŚĆ MŁOTKÓ / NOŻY	12   24	14   28	14   28	16   32	18   36	
ILOŚĆ PASKÓW	3	3	3	3	3	
ZAPOTRZEBOWANIE MOCY	50-70		70-90			

	RIF.	135	150	165	180	200
PRZESÓW BOCZNY	A	135	150	165	180	200
	B	205	220	235	250	270
	C	70	70	70	70	70
	D	180	180	180	180	180

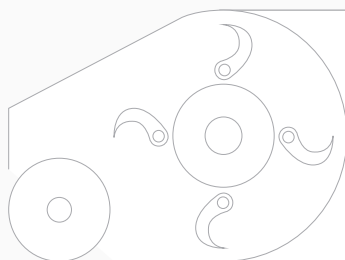

Ø Rotora	115 mm
Obroty rotora	2000 obr/min
Obroty wałka WOM	540
Ø Wału	139 mm

OPCJE I AKCESORIA
WAŁEK WOM 1700 mm
WAŁEK Z ZABEZPIECZENIEM (WALTERSCHEID)
ZACZEP TRZY PUNKTOWY : KAT. 2

